

MONTAGEANLEITUNG

ARTIKEL NR.

2236 001 000

zb Schiebewandwagen Haik-v 271
SONDERMODELL

Mit der Fusion der LSE und der Brünigbahn wurde in den Rollmaterialbestand der Zentralbahn auch die beiden Schiebewandwagen Haik-v der LSE übernommen. Bei der LSE wurden sie als rollende Lager durch die Werkstätte in Stansstad verwendet. Darin werden verschiedene Fahrzeugteile und Ersatzmaterial gelagert. Bevor die beiden Haik-v Schiebewandwagen zur LSE kamen, waren sie jahrelang als Postwagen Z 63 und Z 64 bei der SBB Brünigbahn im Einsatz. Regelmässig waren sie dadurch auch auf dem Netz der LSE unterwegs. Nach der Fusion zur Zentralbahn, wurden die beiden Wagen dann weiterhin als Lagerwagen eingesetzt. Der Haik-v 271 versehen noch immer seinen Dienst in Stansstad.

Basismodell BEMO® Z 63 Postwagen
Zurüüsteile beiliegend.

Montage Zurüüsteile

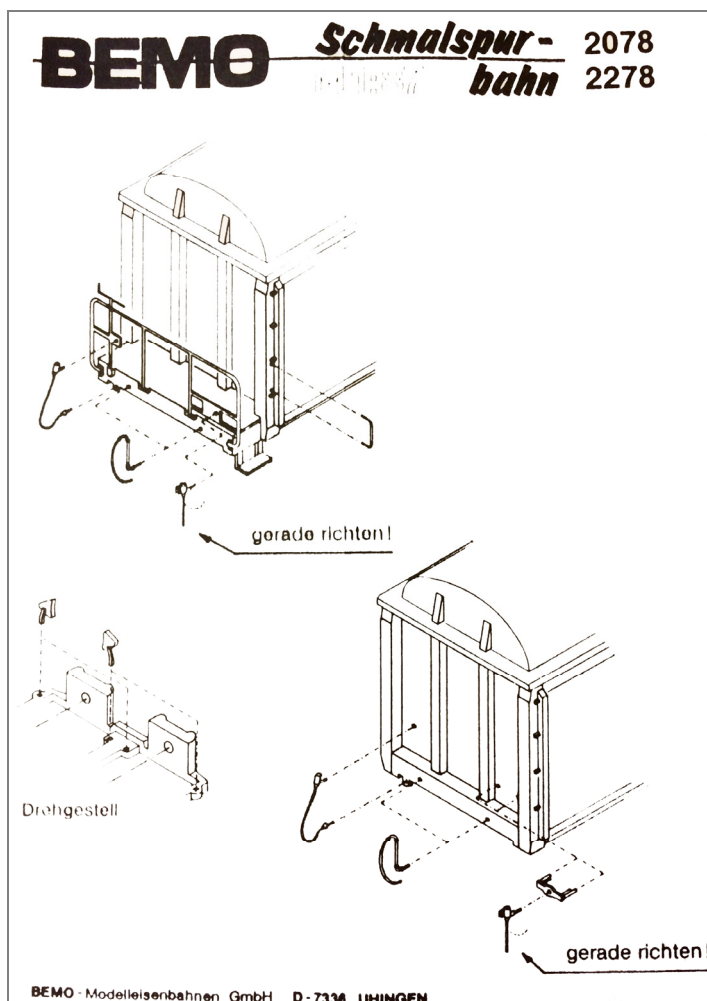

V1 / 04.04.2018